

**NAMESTITEV - Kje namestiti krmilno uro TEMPO HYBRID.** Krmilno uro namestite zunaj, na svetlem prostoru. Izogibajte se senčnim oziroma temnim območjem. Ko izbirate položaj namestitve, upoštevajte spodaj prikazane slike.

**1**

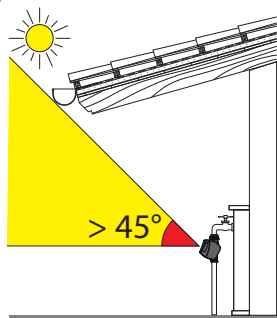

kot presega 45°  
PRIPOROČLJIV položaj

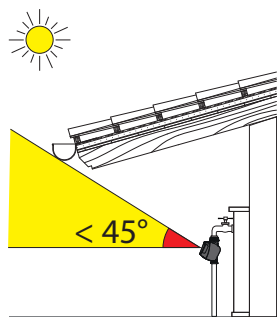

kot je manjši od 45°  
položaj NI PRIPOROČLJIV

**2**

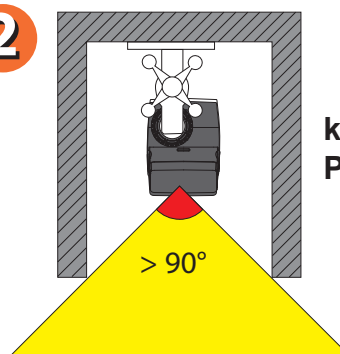

kot presega 90°  
PRIPOROČLJIV položaj

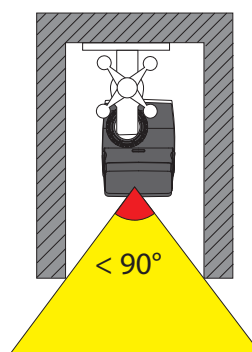

kot je manjši od 90°  
položaj NI PRIPOROČLJIV

Za Tempo Hybrid (koda): 8487

## NAMESTITEV - Kako namesti krmilno uro TEMPO HYBRID.

1 - Pipa mora imeti 3/4" moški zunanji navoj. V kolikor ga nima, uporabite adapter. Objemko krmilne ure s 3/4" ženskim navojem pritrdite na pipo. Opozorilo: objemko privijte le z močjo roke. Ne uporabljajte dodatnega orodja (npr. klešče za cevi).

2 - Cev za vodno linijo pritrdite s pomočjo hitre Quick-click spojke ali s priključkom z navojem in ostalimi potrebnimi priključki.

**1**

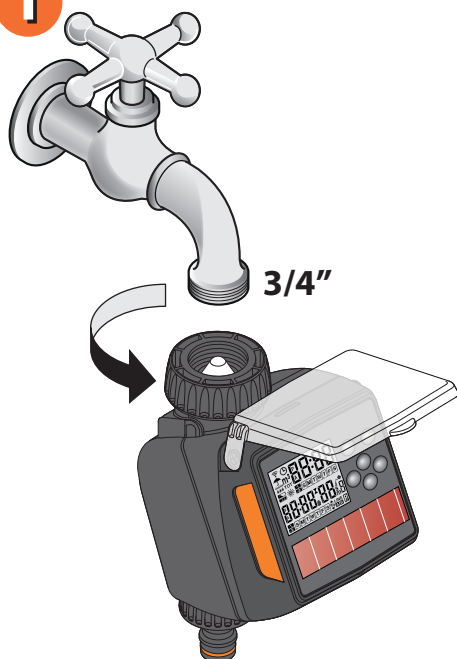

**2**

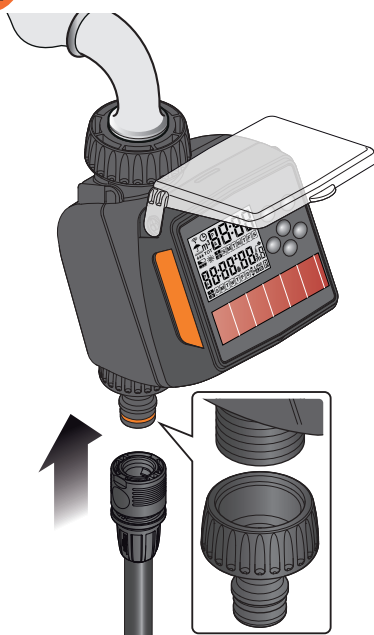

- Krmilne ure ne nameščajte v škatlo za ventile, pod zemeljsko površje ali v zaprte prostore.
- Krmilne ure ne uporabljajte s kemikalijami in drugimi tekočinami, razen z vodo.
- Krmilne ure ne uporabljajte kadar je vodni tlak nižji od 0,2 bara (2,9 psi) ali višji od 12 barov (174 psi).

Za Tempo Hybrid (koda): 8487

**NAMESTITEV - Vstavljanje baterije.** Krmilna ura deluje predvsem na sončno energijo. Za prižig osvetljenega LCD zaslona ali kadar ni zadosti sončne energije (npr. po nekaj dneh dežja) se bo za napajanje samodejno uporabila AA 1,5V (LR6) alkalna baterija in zagotovila pravilno delovanje krmilne ure.





Simbol "sonca" ☀ na zaslonu:

- če simbol utripa, pomeni, da ni zadosti sončne svetlobe (krmilna ura torej deluje na baterijo);
- če je simbol prižgan, pomeni, da obstaja zadosti sončne svetlobe (krmilna ura deluje na solarno energijo);

Če je vstavljena nova baterija in je krmilna ura pravilno nameščena, bo življenjska doba baterije približno 4 leta (v primeru, da je datum veljavnost baterije krajši od 4 let, bo življenjska doba temu ustrezna). Življenjska doba baterije je torej odvisna od:

- okoljskih dejavnikov (števila sončnih/deževnih dni);
- prostora, kjer je krmilna ura nameščena;
- tega, kako pogosto uporabljate funkcijo osvetlitve zaslona;

Krmilna ura je zaščitena pred zamenjavo polaritete baterije in samodejno preverja stanje napolnjenosti baterije.

<b>Indikator stanja napolnjenosti baterije</b>				 (UTRIPA)
<b>Napolnjenost baterije</b>	Baterija je popolnoma napolnjena	Baterija je deloma napolnjena	Baterija je skoraj prazna; menjava	Baterijo je treba zamenjati

Za Tempo Hybrid (koda): 8487

**NAMESTITEV - Vstavljanje baterije.** Ko je baterija prazna:

- če pritisnete katerokoli tipko (npr. za osvetlitev zaslona), se nastavitve prekinejo. Če želite ponovno vzpostaviti programiranje, zamenjajte baterijo;
- če ne pritisnete NOBENE tipke, se programiranje v vsakem primeru izvede, če je le zadosti sončne svetlobe (simbol "sonca" je stalno prižgan);

Za namestitev ali zamenjavo baterije sledite naslednjemu postopku:

- 1 - Stisnite ohišje krmilne ure na obeh straneh hkrati in odstranite sprednji del krmilne ure.
- 2 - Odstranite iztrošeno baterijo, če je le-ta vstavljena.
- 3 - Novo baterijo vstavite v ležišče. Pri tem upoštevajte pravilno polariteto.
- 4 - Ponovno namestite sprednji del krmilne ure na zadnji del in pritisnite. Pazite, da se jezički pravilno zaskočijo.

1

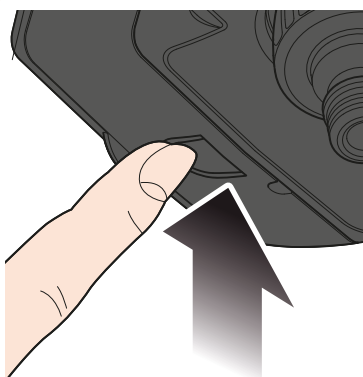

2

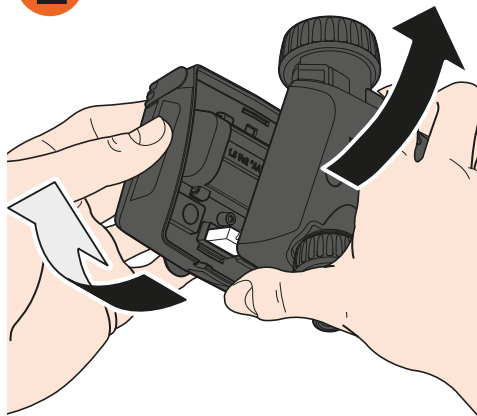

3



Za Tempo Hybrid (koda): 8487

## ZASLON - Stran z uro.

Kadar uporabljate 12-urni prikaz ure vedno določite ali gre za dopoldan (a.m.) ali popoldan (p.m.)

Glejte poglavje  
**Delovanje s  
senzorjem za  
dež**

Glejte  
poglavje  
**Uporaba**

Stanje baterije:



krmilna ura

Rain Sensor (če je povezan)

Plus funkcija kaže ali se bodo programi izvedli na lihe ali sode dni

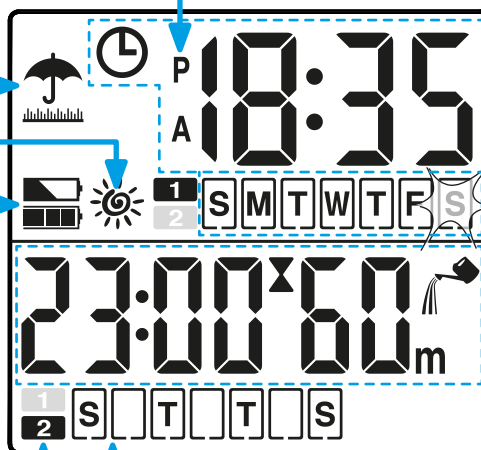

Trenutni čas

Trenutni dan\*

Začetni čas in trajanje naslednjega cikla zalivanja

Dnevi, na katere se bo program izvedel

\* S= Nedelja / M= Ponedeljek / T= Torek / W= Sreda T= Četrtek / F= Petek / S= Sobota

Če je plus funkcija vklopljena (☐<sub>n</sub>), je prikazano tudi, ali se namakanje izvaja na lihe **1** ali sode **2** dni.

Za Tempo Hybrid (koda): 8487

## ZASLON - Stran za programiranje.

Celotno trajanje namakanja za cel teden

Začetni čas prikazanega programa (npr. ☐2)

Če je plus funkcija vklopljena (☐<sub>n</sub>), je prikazano tudi, ali se namakanje izvaja na lihe ali sode dni.

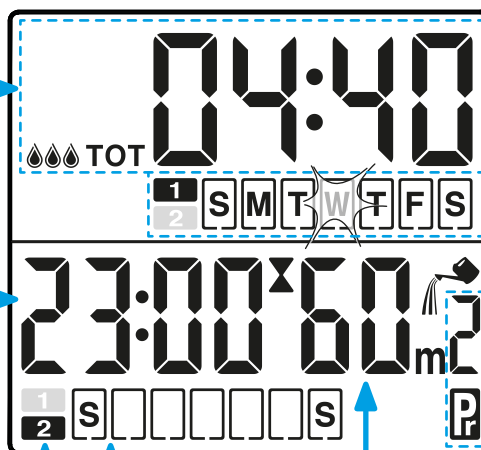

Trenutni dan\*

Če simbol utripa, je zalivanje v teku

Številka programa, ki se nastavlja oz. je prikazan (npr. ☐2)

Trajanje prikazanega programa (npr. ☐2)

Dnevi, na katere se bo program izvedel

\* S= Nedelja / M= Ponedeljek / T= Torek / W= Sreda T= Četrtek / F= Petek / S= Sobota

Če je plus funkcija vklopljena (☐<sub>n</sub>), je prikazano tudi, ali se namakanje izvaja na lihe **1** ali sode **2** dni.

Za Tempo Hybrid (koda): 8487

**ZAČETNA NASTAVITEV.** Pritisnite katerikoli gumb, da osvetlite zaslon.

1 - Označena gumba hkrati pritisnite in ju držite dokler se na zaslonu ne pojavi napis "SET", ki mu sledi utripajoč napis "24h".

2 - 12-urni ali 24-urni prikaz ure. Pritisnite označeni gumb, da izberete 12-urni ali 24-urni prikaz ure. Če je izbran 12-urni prikaz ure, se poleg trenutnega časa prikaže tudi črka A (a.m.), ki označuje dopoldan, ali črka P (p.m.), ki označuje popoldan.

3 - **Primer:** A 4:00 = 4 ponoči (04:00) / P 4:00 = 4 popoldan (16:00).

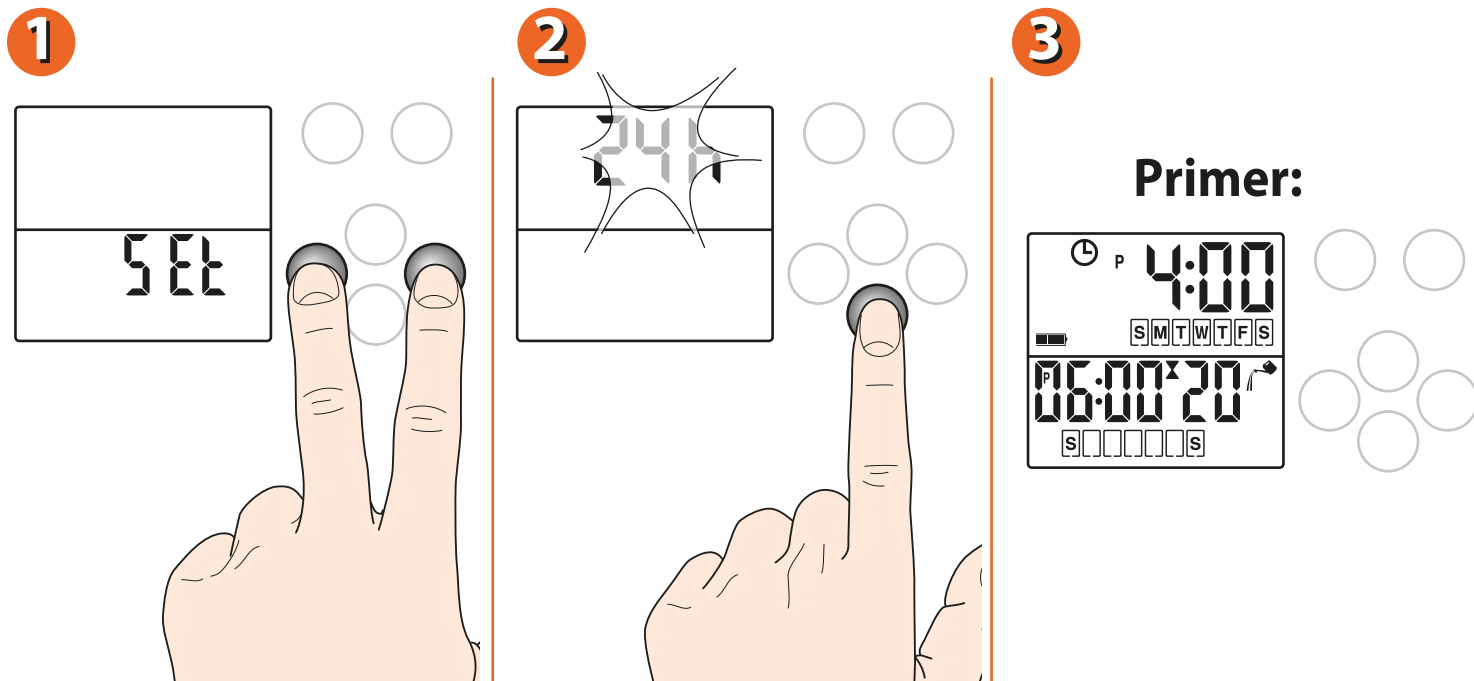

Za Tempo Hybrid (koda): 8487

**ZAČETNA NASTAVITEV - Nastavitev UR in MINUT.**

1 - Pritisnite prikazan gumb za dostop do nastavljanja UR (številka utripa, kar pomeni, da je omogočena sprememba vrednost). Pritisnite prikazan gumb, da nastavite vrednost (npr. 18:00).

2 - Pritisnite prikazan gumb za dostop do nastavljanja MINUT (številka utripa, kar pomeni, da je omogočena sprememba vrednost). Pritisnite prikazan gumb, da nastavite vrednost (npr. 35 minut).

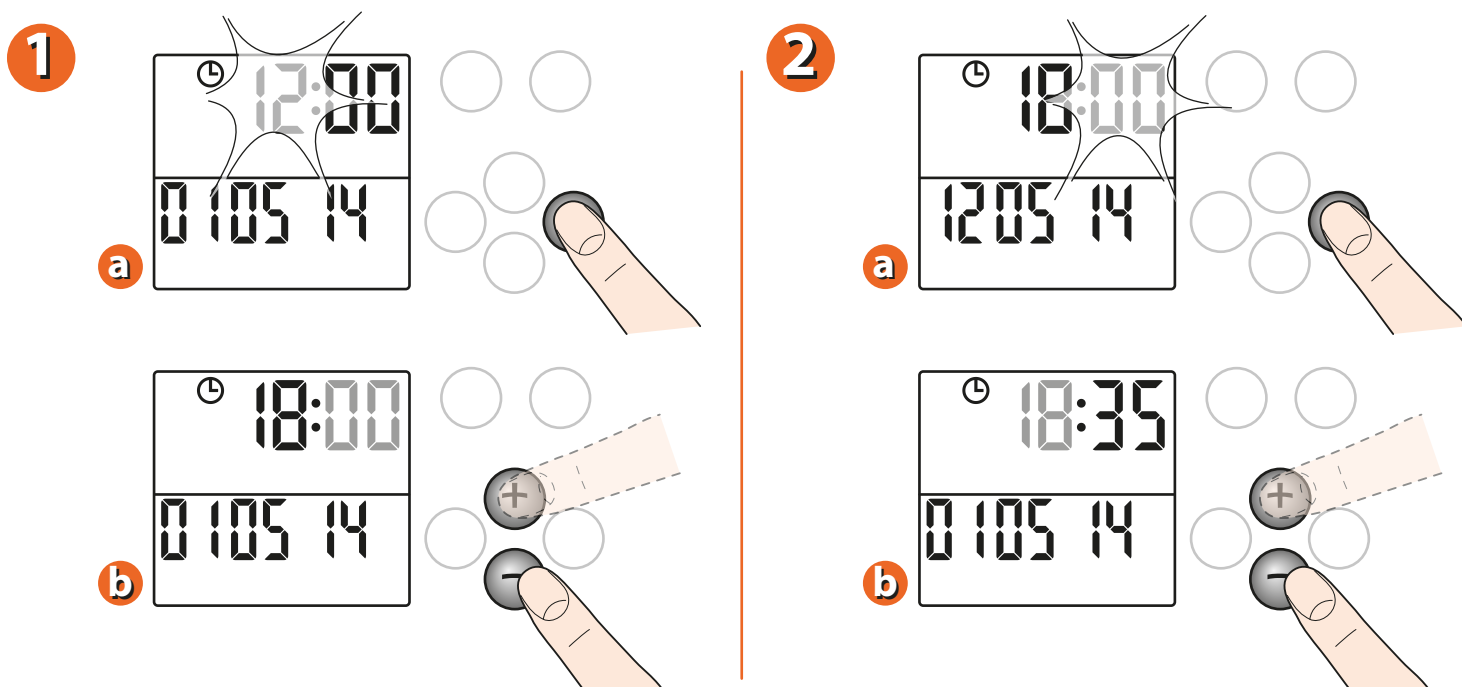

Za Tempo Hybrid (koda): 8487

**ZAČETNA NASTAVITEV - Nastavitev DATUMA.** Pritisnite prikazan gumb za dostop do nastavljanja DATUMA (dan, mesec, leto): vrednosti se nastavlja na enak način, kot je opisan pri URI in MINUTAH. Krmilna ura ima notranji koledar. Ko je datum nastavljen, se dan v tednu nastavi samodejno (npr. ponedeljek).

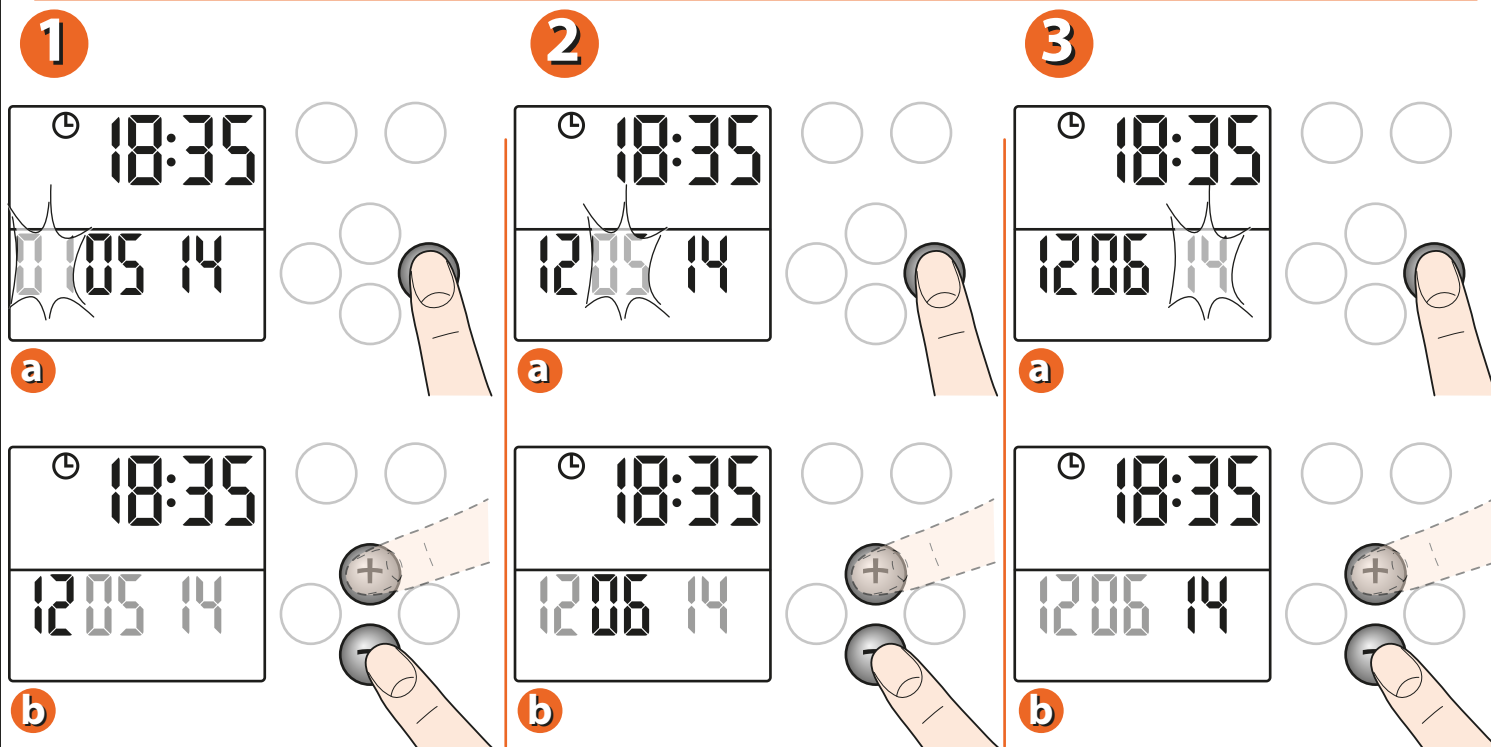

Za Tempo Hybrid (koda): 8487

### ZAČETNA NASTAVITEV - Nastavitev funkcije PLUS.

**1** - Po nastavitvi datuma lahko nastavite funkcijo PLUS. Za dostop do nastavitve pritisnite prikazan gumb. Z uporabo funkcije PLUS lahko uporabnik določi ali se bo namakanje izvajalo: na nastavljene zalivalne dneve, ki jih nastavite znotraj programiranja, samo na LIHE dneve **1** (PO-SR-PE) ali samo na SODE dneve **2** (NE-TO-ČE-SO).

**2** - Večkrat zapored pritisnite gumb A, da nastavite parameter na:

OFF med programiranjem je treba določiti na katere dni v tednu se bo izvedlo namakanje na vsakem programu;

**1** vsi programi se bodo izvedli na LIHE dni;

**2** vsi programi se bodo izvedli na SODE dni;

Pritisnite gumb B, da se vrnete nazaj na začetno stran s prikazom ČASA, kar je podrobno opisano na naslednji strani.

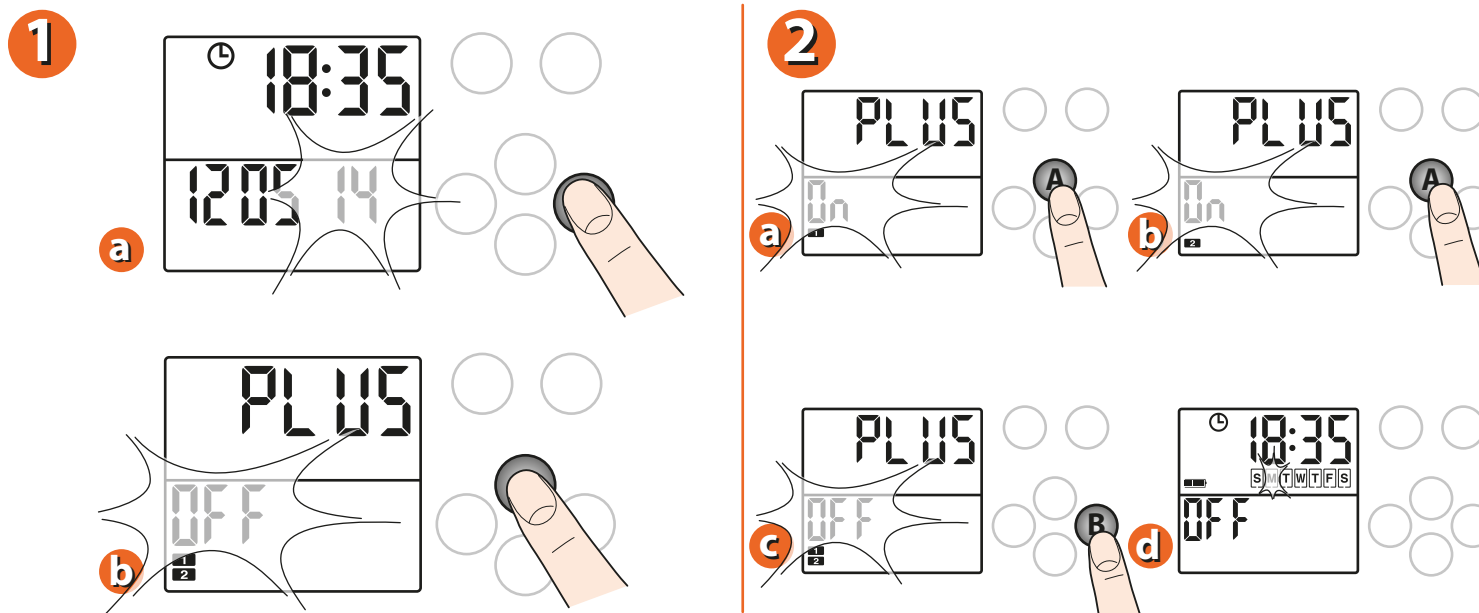

Za Tempo Hybrid (koda): 8487

**PROGRAMIRANJE NAMAKANJA.** Pritisnite katerikoli gumb, da osvetlite zaslon.

Večkrat pritisnite prikazan gumb, dokler se spodaj desno ne prikaže številka tistega programa, ki ga želite nastavljati (npr. 1).

**Začetni čas.** Pritisnite prikazana gumba, da nastavite začetni čas za 1 (npr. 06:00). Privzeto je čas vedno nastavljen na "OFF" (zalivanje NI aktivno): nastavitev pustite na "OFF", če programa ne želite uporabiti.

**Trajanje namakanja.** Po nastavitvi začetnega časa pritisnite prikazani gumb za dostop do nastavitve trajanja namakanja na 1 (številka utripa, kar pomeni, da je spreminjanje omogočeno).

Pritisnite prikazana gumba, da nastavite zeleno trajanje; od 5 sekund do 90 minut (npr. 20 minut). Če gumb pritisnete in ga držite, se bodo številke premikale hitreje.

Opomba: Če med normalnim delovanjem krmilne ure simbol  utripa, pomeni, da je zalivanje v teku.

Pritisk na označen gumb uporabnika vrne na stran, kjer ste nazadnje nastavljali parametre (v našem primeru na stran za nastavitev začetnih časov), če bi bile potrebne nadaljnje spremembe.

1

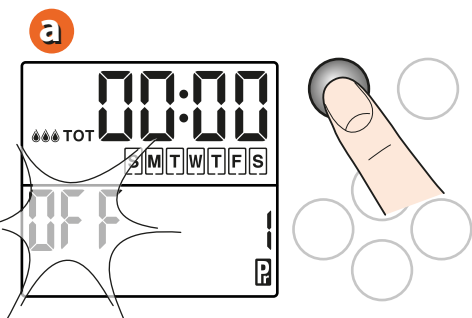

2

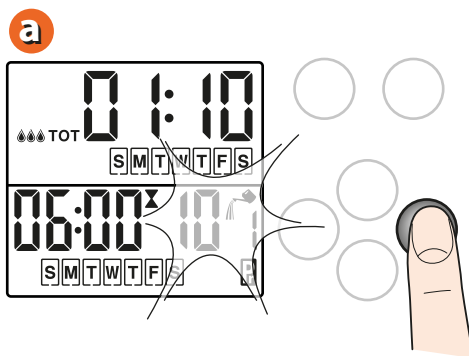

3

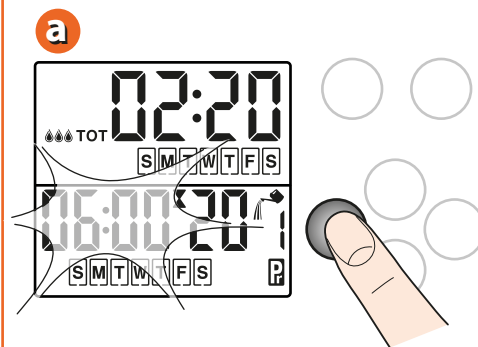

b

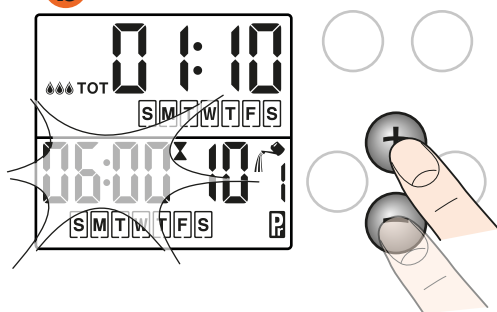

b

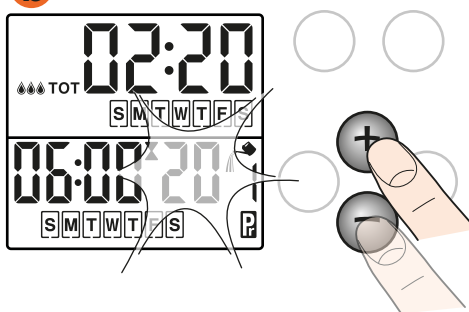

b

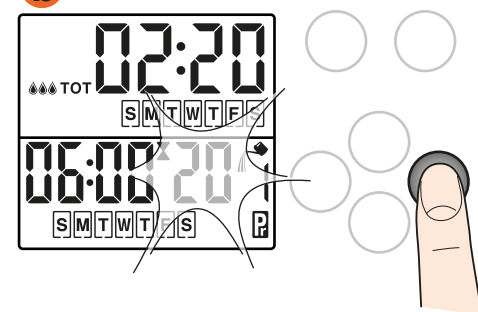

## PROGRAMIRANJE NAMAKANJA - Zalivalni dnevi.

**1** - Če je bila FUNKCIJA PLUS predhodno nastavljena na "OFF", po nastavitvi trajanja pritisnite desni gumb za dostop do nastavitve dnevi v tednu na katere se bo vsak program izvedel (☐1...☐4). Za vsak program lahko nastavite različne dni. Med nastavljanjem se spodaj desno na zaslonu prikaže številka programa, ki ga trenutno urejate.

**2** - Pritisnite desni gumb, da se premaknete iz enega dneva na drugega (izbrani dan utripa). Da določeni dan izključite (prazno polje) ali ga aktivirate (v polju je oznaka dneva), pritisnite zgornji gumb. Na primer: ☐1 se izvaja od ponedeljka (M) do petka (F).

**3** - **Nastavitev preostalih programov.** Pritisnite levi zgornji gumb, da shranite vrednosti za ☐1, ki ste jih ravnokar vnesli in za dostop do nastavitve za ☐2 (če ga želite nastaviti): nastavitev ☐2 in preostalih programov (če je to potrebno) poteka na enak način kot za ☐1.

V zgornjem delu zaslona je prikazano celotno TRAJANJE namakanja za vse programe, ki so nastavljeni v enem tednu (npr. 4 ure in 40 minut).

Ko so enkrat nastavljeni vsi želeni programi, si lahko na začetnem zaslonu, ki mora biti prižgan, ogledate nastavitve za vse nastavljene programe (številka programa se prikaže v spodnjem desnem delu zaslona). Po potrebi nastavitve lahko spremenite. Sleditem postopkom, opisanim na prejšnjih straneh.

**1**

**a**

**b**

**2**

**a**

**b**

aktivirani dan: ☐1 se bo izvedel na ta dan

neaktivni dan: ☐1 se ne bo izvedel ta dan

**3**

**a**

**b**

$\frac{\text{☐1} + \text{☐2} + \text{☐3} + \text{☐4}}{\text{Trajanje ☐1}}$

Dnevi, na katere se bo ☐1 izvedel

Začetni čas ☐1

S = Sunday = Nedelja  
 M = Monday = Ponedeljek  
 T = Tuesday = Torek  
 W = Wednesday = Sreda  
 T = Thursday = Četrtek  
 F = Friday = Petek  
 S = Saturday = Sobota

### KAJ ZASLON PRIKAŽUJE PO KONČANEM PROGRAMIRANJU.

**1 - Začetna stran z uro.** Po končanem programiranju se zaslon vrne nazaj na začetno stran, ki prikazuje trenutni čas. V spodnjem delu zaslona sta prikazana začetni čas in trajanje naslednjega planiranega zalivalnega cikla (npr. 30 minut ob 22:00).

**2 - Stran za namakanje v teku.** Ko se programirano namakanje zažene (npr. ob 22:00), so na zaslonu prikazani: trenutni dan in čas (na vrhu zaslona), preostale minute (na dnu zaslona), utripajoč simbol . Ko je namakanje končano, se na zaslonu ponovno prikaže začetna stran z uro.

1

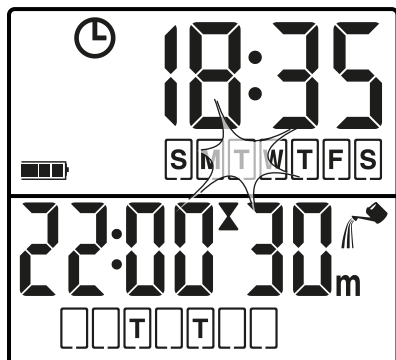

2

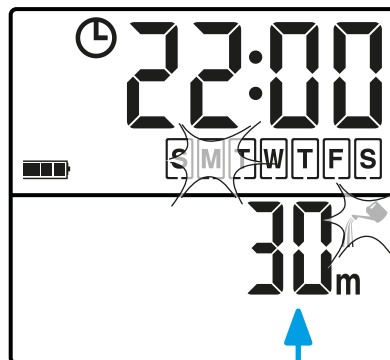

Trenutni čas

Trenutni dan

Preostale minute do konca tega zalivalnega cikla

Za Tempo Hybrid (koda): 8487

### ROČNO ZALIVANJE.

**1 - Pritisnite katerikoli gumb, da osvetlite zaslon. Pritisnite in držite označen gumb dokler se na desni strani zaslona ne pojavi številka (številka utripa).**

**2 - Pritisnite označena gumba + ali -, da nastavite želeno trajanje; od 5 sekund do 90 minut (npr. 20 minut). Če gumb pritisnete in ga držite, se bodo številke premikale hitreje.**

**3 - Pritisnite označen gumb "ON", da zaženete ročno funkcijo. Zalivanje se bo pričelo v nekaj sekundah. Pritisnite označen gumb "OFF" za predčasno prekinitvev ročnega zalivanja.**

**4 - Pritisnite in držite označen gumb nekaj sekund, da se vrnete nazaj na začetni zaslon z URO. To dodatno zalivanje ne vpliva na predhodno nastavljene programe.**

1

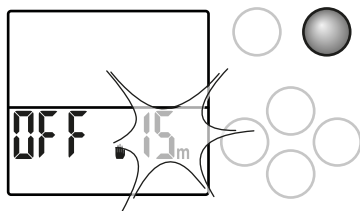

2

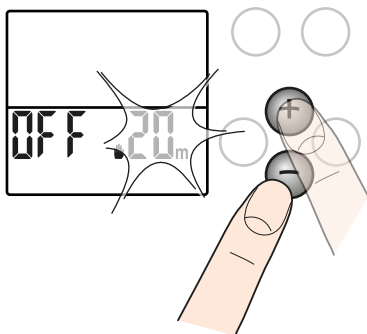

3

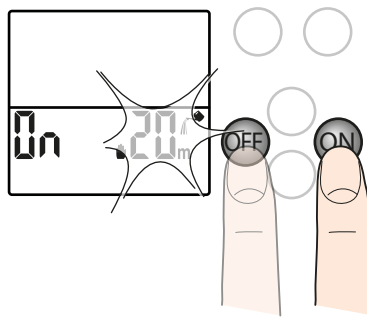

4

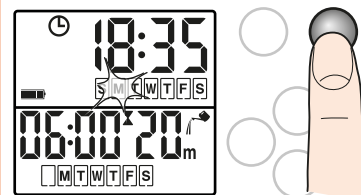

Za Tempo Hybrid (koda): 8487

**BRISANJE PROGRAMA.** Če želite program izbrisati, preprosto nastavite začetni čas na "OFF" (zalivanje NI aktivno).

**PONASTAVITEV.** Za ponastavitev krmilne ure pritisnite prikazana gumba in ju držite vsaj 10 sekund: na zaslону se bo najprej prikazal napis "SET", nato "24h", na koncu pa se bodo aktivirali vsi simboli, kot je prikazano v sliki na levi strani. Sedaj lahko gumba spustite. Funkcija ponastavitve je bila uspešno izvedena. Po ponastavitvi morate ponovno nastaviti: trenutni čas (ure in minute), trenutni datum ter vse zelene programe.

1

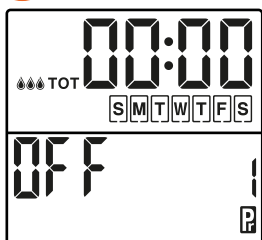

2



3

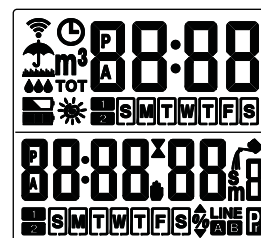
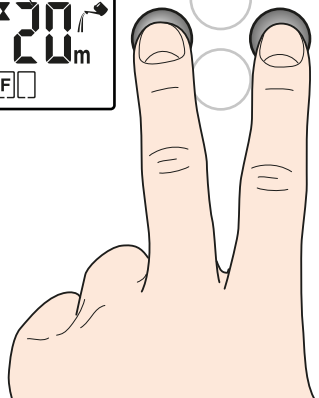
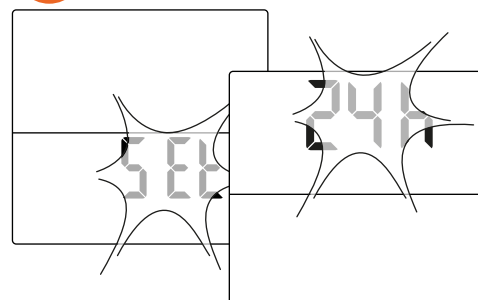

Za Tempo Hybrid (koda): 8487

**DELOVANJE S SENZORJEM ZA DEŽ.** Krmilno uro lahko povežete z običajnim senzorjem za dež (koda 90915) ali z brezžičnim RF senzorjem za dež (koda 90831) + vmesnik za RF senzor za dež (koda 8480). Senzor obvesti krmilno uro, ko deževnica v posodici senzorja doseže globino 5 mm (stanje 'dežja') in ko voda v posodici izpari (stanje 'normalnega' delovanja). Krmilna ura prekine trenutni program zalivanja za toliko časa, dokler voda v posodici senzorja ne izpari in dokler se ne prikaže aktivno stanje senzorja.

**1 - SENZOR ZA DEŽ** je potrebno povezati na ustrezne električne kontakte znotaj krmilne ure. Najprej je potrebno odstraniti mostiček s kontaktov.

**2 - RF SENZOR ZA DEŽ:** namestite vmesnik za RF senzor za dež in usmerite žice antene skozi ustrezne sponke.

**3 - OBIČAJNI SENZOR ZA DEŽ:** priključite priključek senzorja. Prepričajte se, da glavni kabel pravilno vstopa v ohišje krmilne ure.

**OPOMBA:** Če senzorja za dež ne boste uporabili, mora mostiček ostati na kontaktih.

1

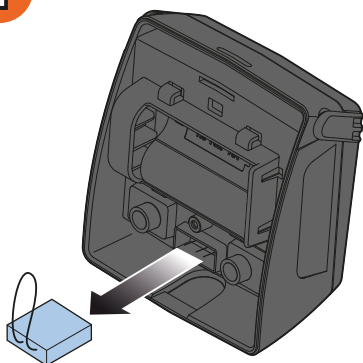

2

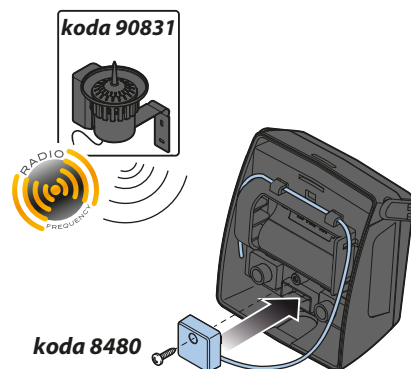

3

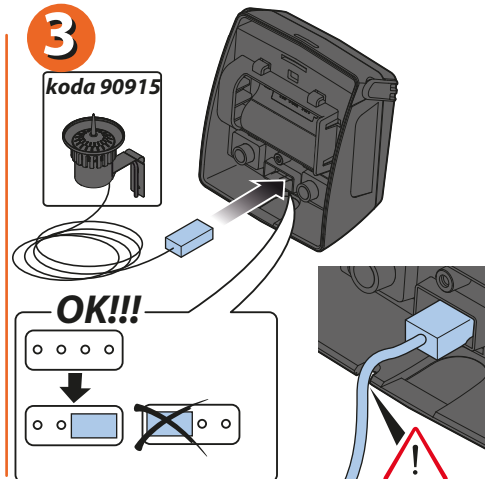

Za Tempo Hybrid (koda): 8487

**ČIŠČENJE IN VZDRŽEVANJE.** Filter operite na začetku vsake sezone in ga redno pregledujte. Za pranje filtra sledite naslednjemu postopku:

- 1 - Zaprite pipo in popustite objemko na zgornjem delu ure, ko povezuje krmilno uro s pipo
  - 2 - Odstranite filter.
  - 3 - Filter sperite in očistite pod tekočo vodo.
- Po pranju ponovno sestavite vse dele.

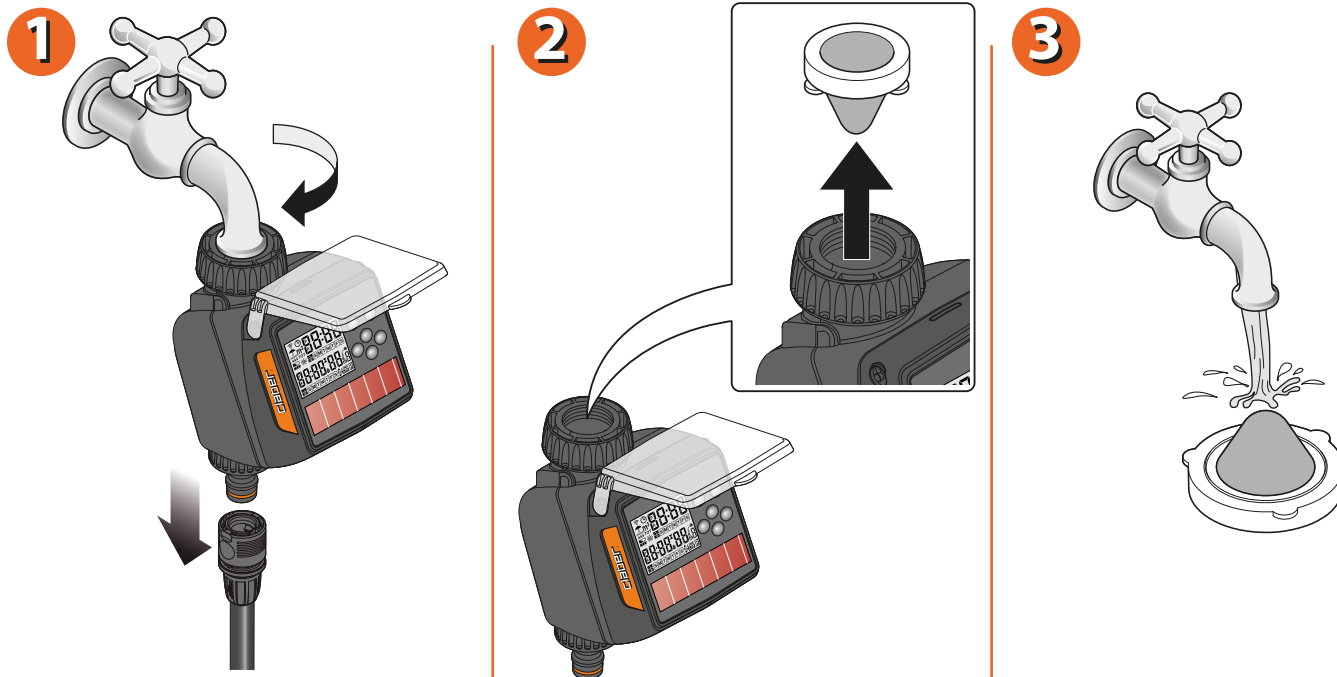

Za Tempo Hybrid (koda): 8487

**ČIŠČENJE IN VZDRŽEVANJE.** Ohišje krmilne ure se po potrebi lahko obriše z mehko krpo, ki je rahlo navlažena z vodo ali ustreznim tekočim čistilom. Pri tem je potrebno upoštevati navodila proizvajalca.

Redno preverjajte, da so fotovoltaične celice čiste in da se na njih ne nahaja prah. Očistite jih z uporabo mehke krpe, rahlo navlažene z vodo ali s posebnim čistilom za steklo/okna. Za čiščenje fotovoltaičnih celic na krmilni uri ne uporabljajte abrazivnih čistil ali detergentov z visoko vsebnostjo kislin. V zimskem času in/ali ko krmilna ura ni v uporabi, vedno odstranite baterije. Krmilno uro shranite v suhem prostoru, kjer temperatura ne pade pod 3°C.

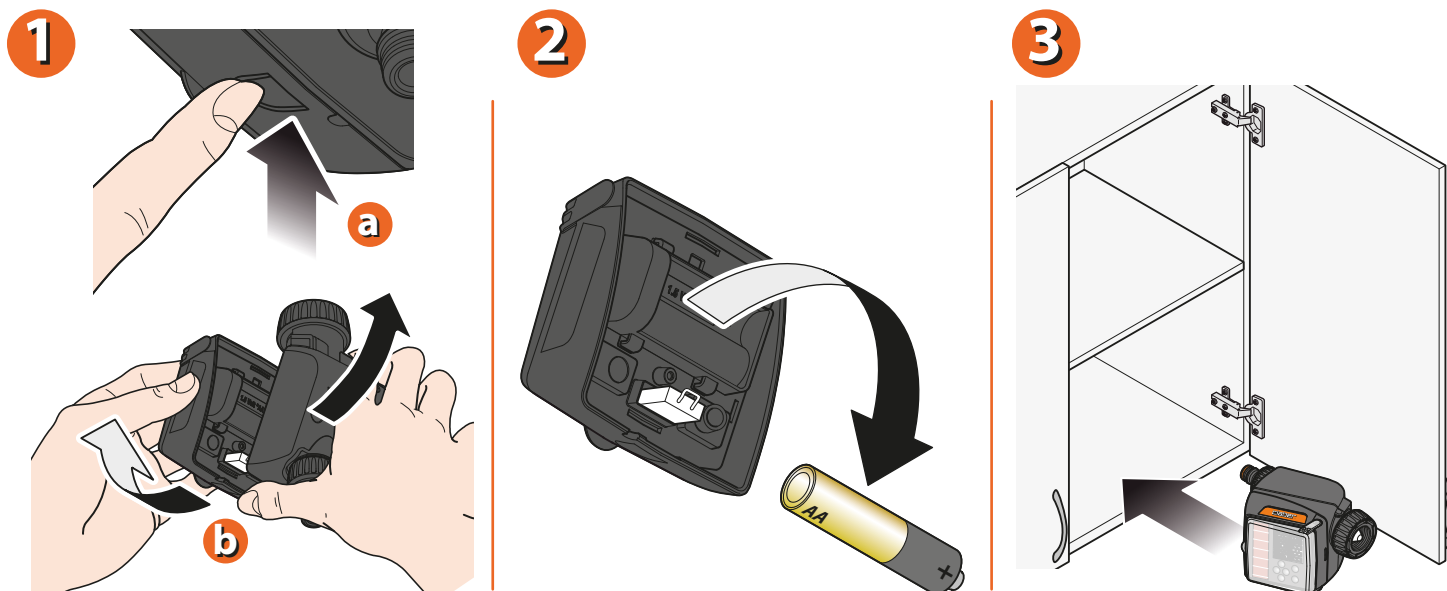

Za Tempo Hybrid (koda): 8487

**MT Cvek d.o.o.**

Urejanje okolja in urbana oprema...

**SEDEŽ PODJETJA**MT CVEK d.o.o.  
Ilovka 9  
SI-4000 Kranj**TRGOVINA**Center IBI, vhod C5  
Jelenčeva ulica 1  
SI-4000 Kranjtel: **+386(0)4 251 14 20**fax: **+386(0)4 251 14 23**e-pošta: **trgovina@mtcvek.si**[www.mtcvek.si](http://www.mtcvek.si)[www.claber.si](http://www.claber.si)